

DESIVIO TIPICO CUANDO UN CARRIL ES CLAUSURADO

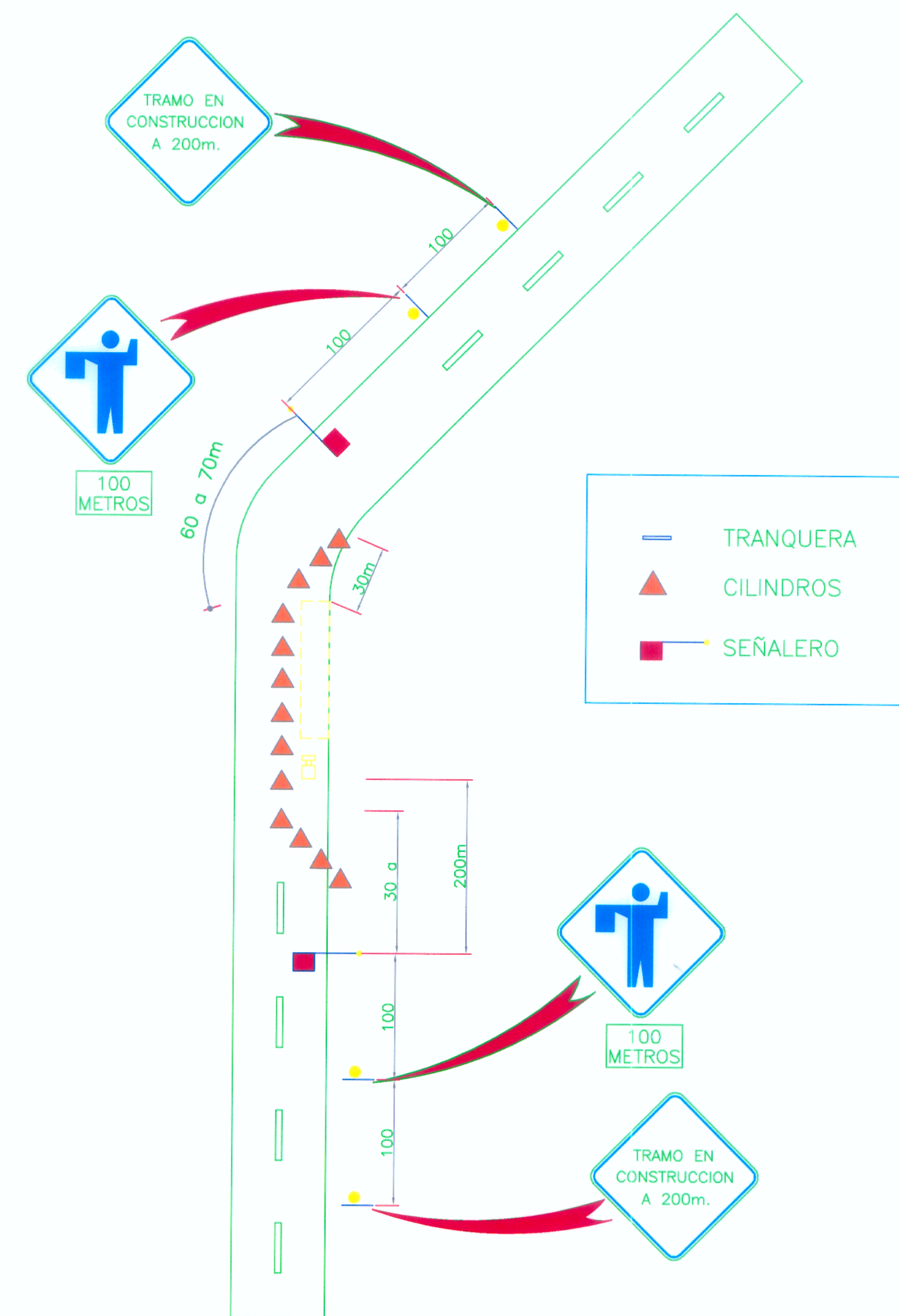

DESIVIO TIPICO POR CLAUSURA PROVISIONAL DE UN CARRIL

ELEVACION FRONTAL SEÑAL P-47

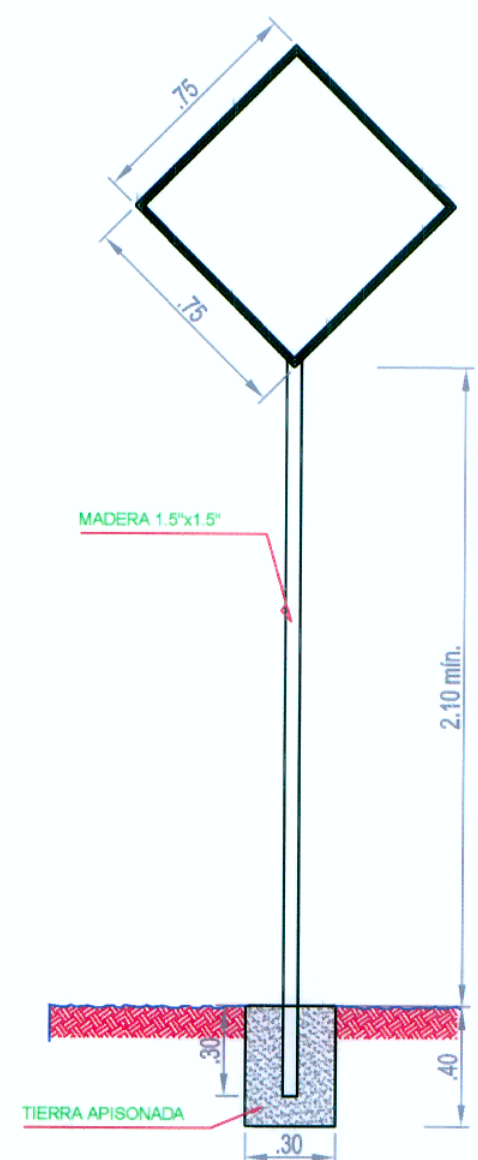

ELEVACION FRONTAL SEÑALES PC-2, RC-3

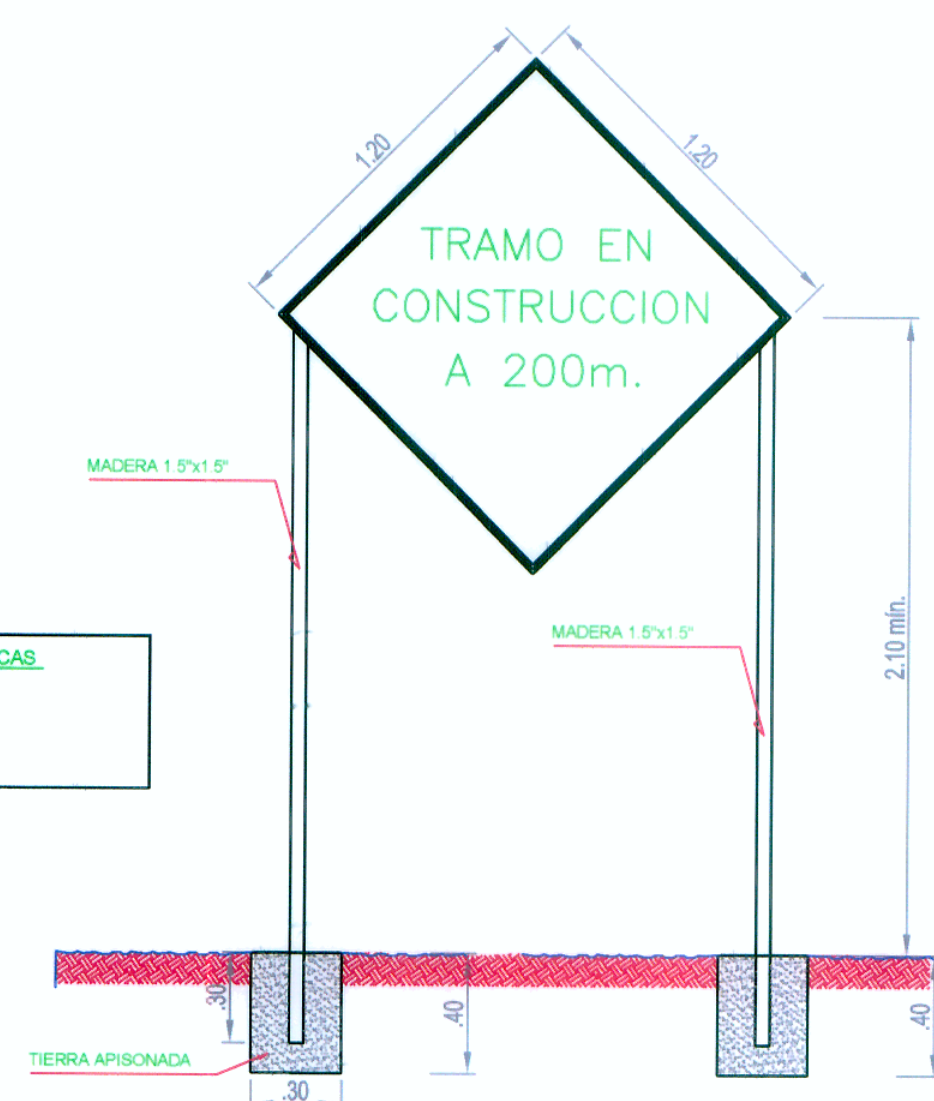

ESPECIFICACIONES TECNICAS
 PANEL TRIPLAY 10 mm
 POSTE MADERA 1.5"x1.5"

ESCALA: 1/25

DETALLE DE SEÑALES

P-47 OBRAS

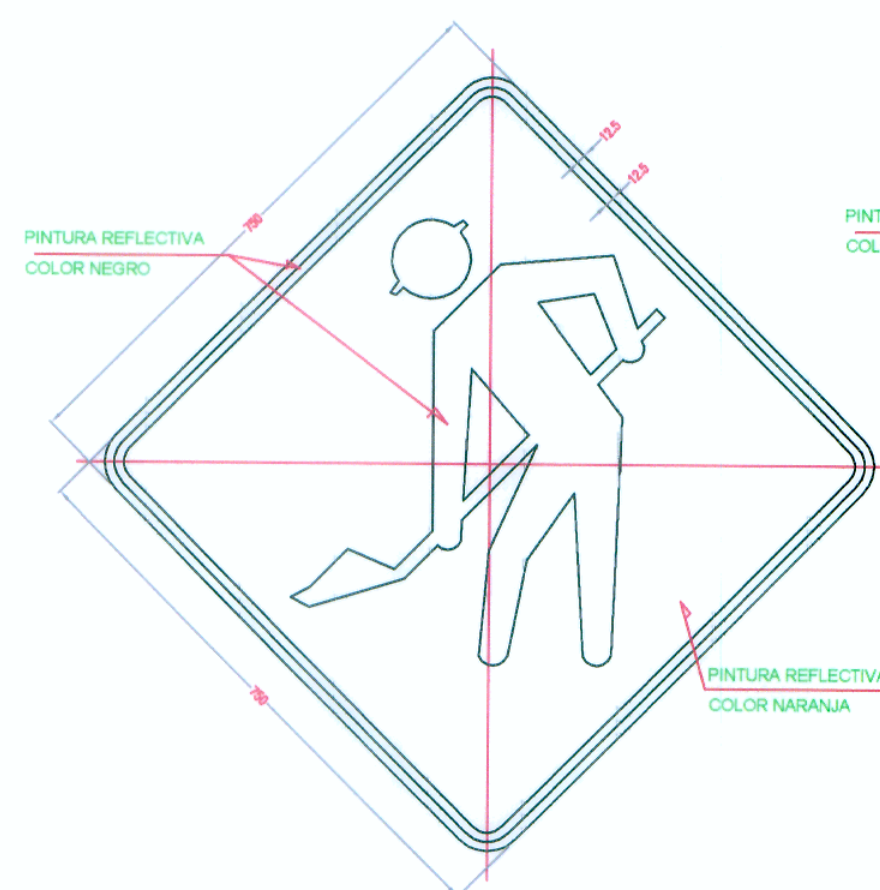

RC-3

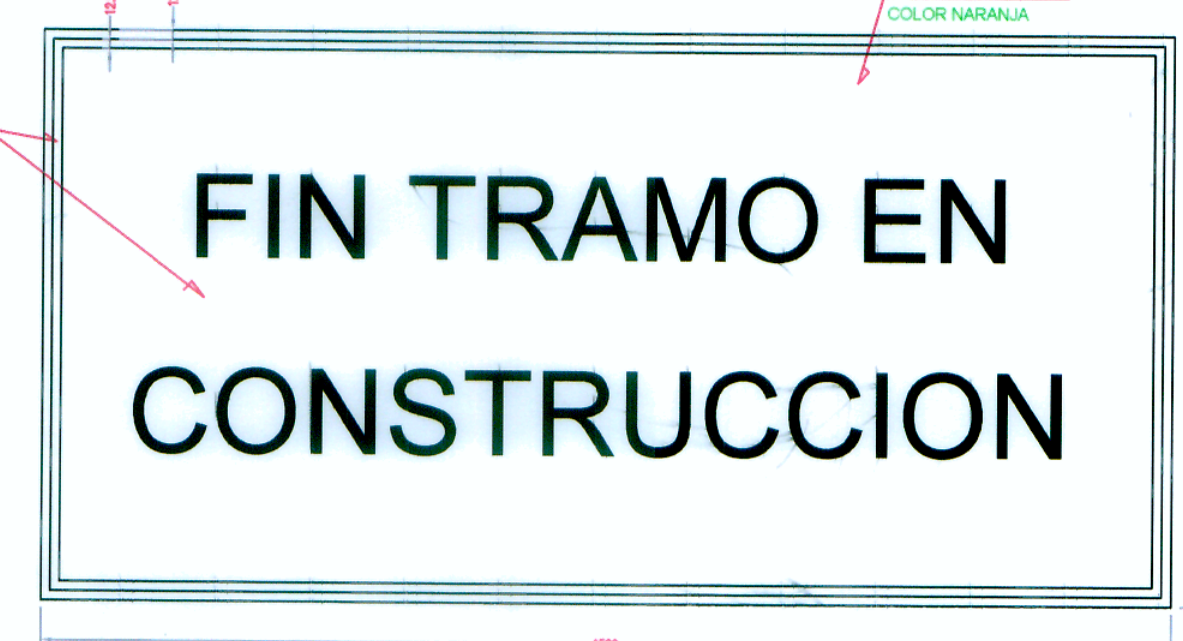

ESCALA: 1/10

NOTA: LAS MEDIDAS DE LAS SEÑALES SE EXPRESAN EN mm.

TRANQUERA ESCALA: S/E

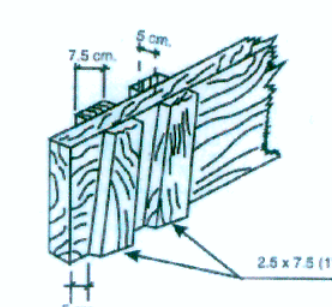
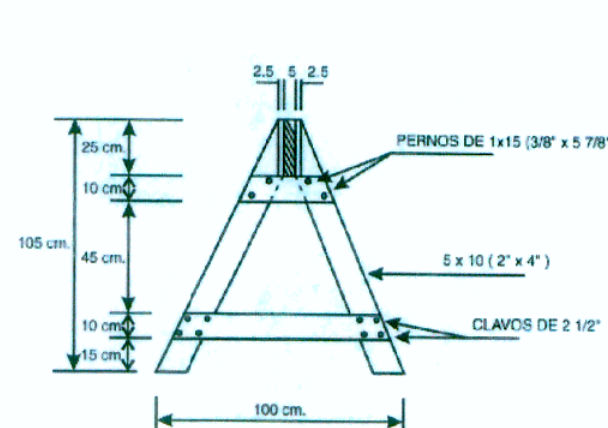
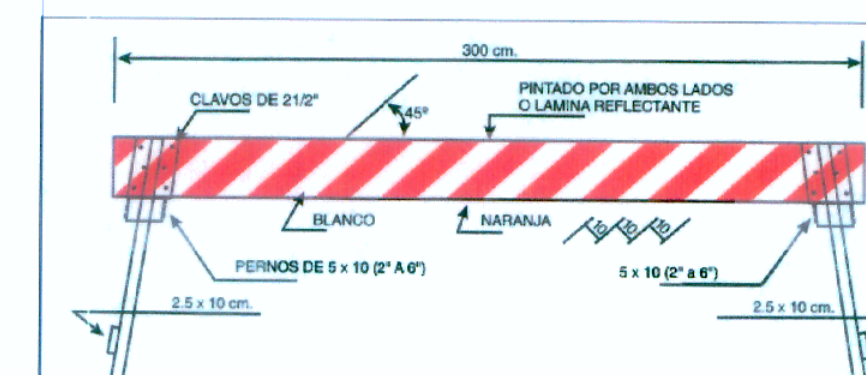

CONSORCIO TREBOL

Ing. Hugo Esteban Santisteban Alajandre
 Alumno Civil
 Reg. CIP. 69967



Jefe Estudio: Ing. Hugo E. Santisteban A.
 Especialista: Ing. Julio Ramírez Zamora
 Diseño:
 Edición: K.A.D.

Aprobación:

Proyecto: ESTUDIO DEFINITIVO PARA LA CULMINACION DE LA CONSTRUCCION DE LA AUTOPISTA PIMENTEL-CHICLAYO
 PLANO DE SEÑALIZACION Y SEGURIDAD VIAL
 SEÑALIZACION EN ZONAS DE TRABAJO

Esc. AT: INDICADA
 Fecha: Julio 2011
 Código: TSAC-128/PSñ-011